



HIGH PERFORMANCE PACKAGING MACHINE SERIES SUITABLE FOR THE MOST STRINGENT OF OPERATIONAL DEMANDS PROVIDING MAXIMUM RELIABILITY.

LEISTUNGSFÄHIGSTE REIHE DER VERPACKUNGSMASCHINEN, BESONDERS GEEIGNET FÜR BETRIEBE MIT HOHEN LEISTUNGSANSPRÜCHEN.



TECHNICAL SPECIFICATIONS / TECHNISCHE DATEN

Maximum foil width / Maximale Folienbreite	1000 mm
Bag dimensions / Beutelmaße	width / Breite 10-80 mm adjustable length / anpassbare Länge 40-250 mm
Number of tubes / Anzahl der Tubusse	1-25
Maximum output / Maximale Leistung	70 cycles/min. (depending on packed product), up to 1750 bags/min. / 70 Zyklen/min. (abhängig vom Produkt), bis zu 1750 Beutel/min.
Weight / Gewicht	1050 kg (X), 1250 kg (XL), 1500 kg (XXL)
Packed product types / Verpackungsprodukte	loose (powder, granules), liquid, small pieces / Schüttgut (Puder, Granulate), Flüssigkeiten, kleine Teile

Bag types / Beutelarten **3 sides sealed /** 3-Siegel-Rand Beutel

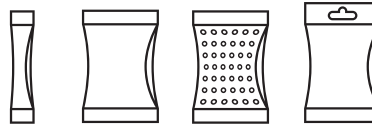

stickpack / Stickpack
flat / Kissenpackungen
flat boiling / Kissenpackungen Kochbeutel
flat with euro hole / Kissenpackungen mit Euroloch

FRONT VIEW / VORDERANSICHT

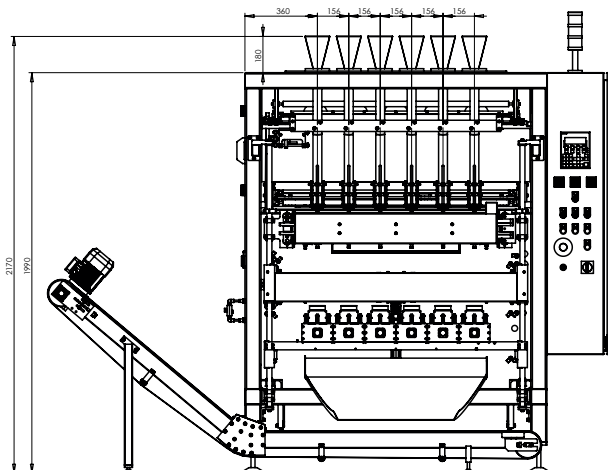

TOP VIEW / ANSICHT VON OBEN

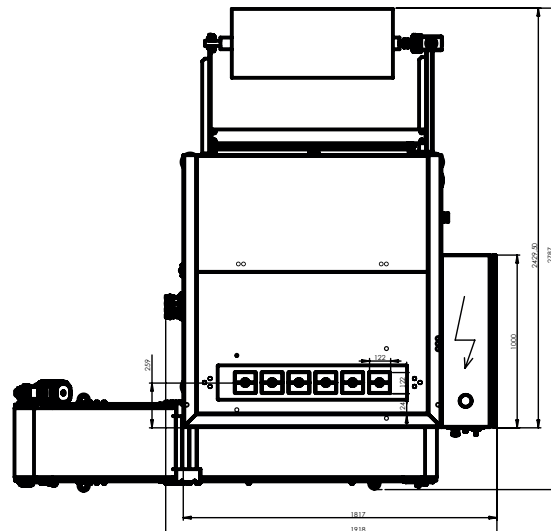

NOTE / BEMERKUNG: Dimensions may vary / die Maße können abweichen



PACKAGING MACHINE DESCRIPTION

- **highly efficient, reliable, variable, flexible, fully automated, multi-tube vertical packaging machine**
- varnished or stainless steel sturdy frame
- **electro-pneumatic drive**
- Siemens/Allen Bradley control systems provide fast and easy operation
- **possibility to store parameters for different products or packaging features**
- bag length settings mechanically in mm
- **easy conversion to other formats (more tubes, different bag width)**
- possibility to pack two different products of different weight on one packaging machine with two dosing devices without the need of conversion
- **AISI 304 stainless steel finish (or AISI 316L upon customers request) meeting hygiene food contact requirements**
- safety focus – in-built door safety feature, central emergency stop button, main switch
- **sealing – heat (standard), impulse, ultrasound**
- cross seal raster types - linear grooving, diamond design
- **end of foil sensor, easy and quick fastening of new foil reel, automatic foil centering by sensors**
- simple control and operation
- **attractive and compact design**
- minimal maintenance requirements

SUITABLE ACCESSORIES

- **easy opening system – zig zag cut, horizontal precut, vertical precut, laser perforation, longitudinal seal precut**
- dosing equipment – loose products (volumetric) – ADX, ALD, ADT, AHS, ASDN
 - liquid products – ADP (piston pumps), ADZ (gear pumps), filling systems
 - piece products (counting, weighers) – ADD, ADV, multihead weighers
- **conveyor systems, exit conveyors**
- feeding conveyors ASV – goods transfer into hopper above packaging machine
- **automatic production lines incl. cartoning systems**
- automatic winding station ANA – winding and storage of bag chains
- **separate bag cutting station ASZ for straight cut**
- sugar dryer ATS-50
- **sensor for product level control in hopper with auto filling function**
- all jaws temperature check (cross, longitudinal)
- **hole punch station with waste extraction**
- dust exhaust/collector at cross jaws or dosing device
- **inert gas devices (gas flushing)**
- date printers – Ink-jet, Termotransfer, Termotape, Laser
- **metal detecting in packed product and individual bag weight check**
- empty stick detector and automatic elimination of unfilled bags
- **antistatic device for electrical charge removal from packing foil**
- film splice control
- **heated tank for liquids of higher viscosity**
- air discharge from bags
- **UV germicidal disinfection light and more**

BESCHREIBUNG

- **hocheffiziente, verlässliche, variable, flexible, voll automatische, vertikale mehr-bahnige Verpackungsmaschine**
- stabiles Gestell lackiert oder in Edelstahl
- **elektro-pneumatischer Antrieb**
- Siemens/Allen Bradley Kontrollsystem für eine schnelle und einfache Bedienung
- **speicherbare Parameter für verschiedene Produkte oder Verpackungstypen**
- mechanisch einstellbare Beutellänge in mm
- **leicht umbaubar in andere Formate (mehr Bahnen, unterschiedliche Beutelbreiten)**
- mit der Möglichkeit zwei verschiedene Produkte mit unterschiedlichem Gewicht auf einer Verpackungsmaschine mit zwei Dosieranlagen zu verpacken ohne Umstellung
- **Edelstahlausführung AISI 304 (oder AISI 316L auf Anfrage), die den Bedingungen der Hygieneanforderungen von Lebensmitteln entspricht**
- Sicherheitsfaktor – eingebaute Sicherheitsvorkehrungen in den Türen, zentraler Notfallknopf, Hauptschalter
- **Heissversiegelung (Standard), Impuls, Ultraschall**
- verschiedene Querversiegelungen – gerade Rillen, Rautenmuster
- **Sensor für Rollenachse, schneller Rollenwechsel mit Spannzangen, automatische Seitenkantensteuerung**
- einfache Handhabung
- **attraktives und modernes Design**
- Mindestanforderungen

PASSENDES ZUBEHÖR

- **easy opening system – Zick Zack Schnitt, horizontaler Vorschnitt, vertikaler Vorschnitt, Laserperforation, Vorschnitt der Längsnaht**
- Dosierer – Schüttgut (volumetrisch) – ADX, ALD, ADT, AHS, ASDN
 - flüssige Produkte – ADP (Kolbenpumpe), ADZ (Zahnradpumpe), Füllsysteme
 - stückige Produkte (zählbar, abwiegbar) – ADD, ADV, Mehrkopf-Waage
- **Fördersystem, Austragsförderer**
- Zufuhrbänder ASV – transportiert die Waren in den Trichter oberhalb der Verpackungsmaschine
- **automatische Produktionslinien inkl. Kartoniersystemen**
- automatische Wickelstation ANA – Aufrollen und Lagern von Beutelketten
- **separate Beutelschneidestation ASZ für einen geraden Schnitt**
- Zuckertrockner ATS-50
- **Sensor für Produktsteuerung im Trichter mit automatischer Abfüllung**
- Temperaturkontrolle in allen Quer- und Längsbacken
- **Stanzeinheit mit Abfallabsaugung**
- Staubabsaugung an den Querbacken und am Dosiergerät
- **Schutzgaseinheiten (Begasung)**
- Datumdrucker – Ink-jet, Termotransfer, Termotape, Laser
- **Metalldetektoren für verpacktes Produkt und Überprüfung des Gewichts einzelner Beutel**
- Leerbeutelkontrolle und automatische Eliminierung von leeren Beuteln
- **Antistatiksystem zum Entladen der Folie**
- Klebestellenerkennung
- **beheizter Tank für Flüssigkeiten mit hoher Viskosität**
- Luftaustritt an den Beutel
- **UV Licht für Keimbeseitigung und Desinfektion und mehr**

For further information visit / Für nähere Informationen besuchen Sie www.blazekpackagingmachines.com
or contact us at / oder kontaktieren Sie uns auf info@blazekvasim.com

JUST PACK IT!

Pavel Blažek, balicí stroje s. r. o.
Tel./Fax: +420 317 844 666
e-mail: info@blazekvasim.com

VAT No. / Ust-ident.: CZ24813966 ID No. / ID. Nr.: 24813966

Manufacturing and Sales / Produktion und Handel
Jungmannova 949
258 01 Vlašim
Czech Republic / Tschechische Republik

Company seat / Gesellschaftssitz
Václavské nám. 799/48
110 00 Praha 1
Czech Republic / Tschechische Republik