



NO STRINGS, NO SPOONS, NO PAPER OR MESS. EFFICIENT PACKAGING MACHINE SERIES SUITABLE FOR LOOSE TEA PACKING INTO STICKPACKS FROM A SPECIAL PERFORATED FOIL.

KEINE FÄDEN, KEINE LÖFFEL, KEIN PAPIER ODER SCHMUTZ - EFFIZIENTE VERPACKUNGSMASCHINEN-SERIE ZUM VERPACKEN VON TEEBLÄTTERN IN STICKPACKS MIT EINER SPEZIELL PERFORIERTEN FOLIE.



TECHNICAL SPECIFICATIONS / TECHNISCHE DATEN

Maximum foil width / Maximale Folienbreite	1000 mm
Bag dimensions / Beutelmaße	width / Breite 19,5 mm (standard for tea packing / Standard für die Tee-Verpackungen) adjustable length / anpassbare Länge 40-250 mm
Number of tubes / Anzahl der Tubusse	1-25
Maximum output / Maximale Leistung	70 cycles/min. (depending on packed goods), up to 1750 bags/min. / 70 Zyklen/min. (abhängig vom Produkt), bis zu 1750 Beutel/min.
Weight / Gewicht	1050 kg (X), 1250 kg (XL), 1500 kg (XXL)
Packed product type / Verpackungsprodukte	loose tea losen Tee
Bag type / Beutelarten	3 sides sealed / 3-Siegel-Rand Beutel



stickpacks boiling /
Stickpacks Kochbeutel

FRONT VIEW / VORDERANSICHT

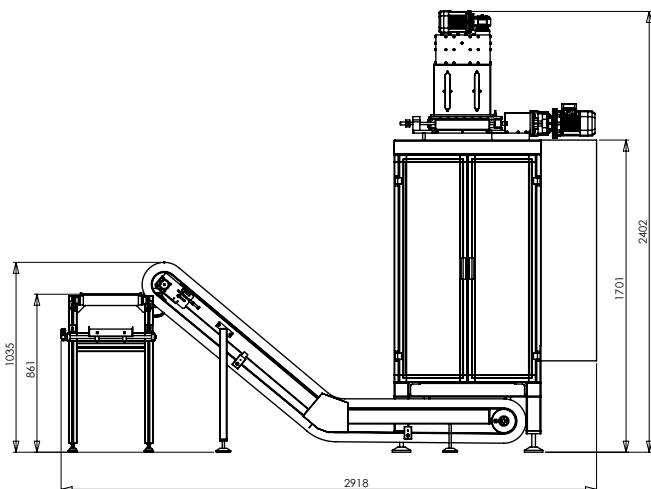

NOTE / BEMERKUNG: Dimensions may vary / die Maße können abweichen

TOP VIEW / ANSICHT VON OBEN

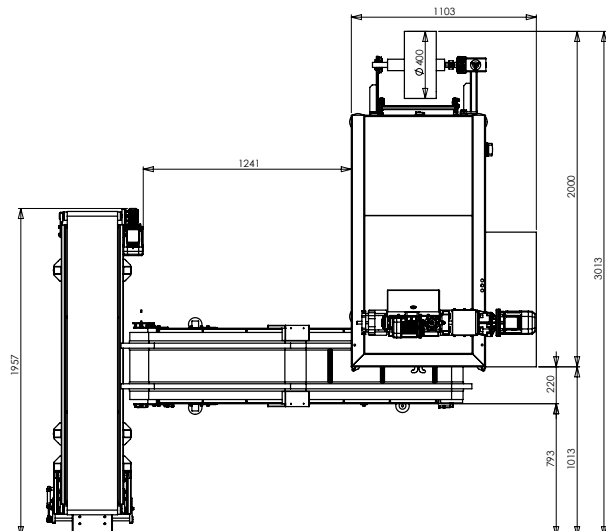

PACKAGING MACHINE DESCRIPTION

- **high performance, reliable, variable, flexible, fully automated, multi-tube vertical packaging machine**
- varnished or stainless steel sturdy frame
- **electro-pneumatic drive**
- Siemens/Allen Bradley/Telemecanique control systems provide fast and easy operation
- **possibility to store parameters for different products or packaging features**
- bag length settings mechanically in mm
- **easy conversion to other formats (more tubes, different bag width)**
- AISI 304 stainless steel finish (or AISI 316L upon customers request) meeting hygiene food contact requirements
- **safety focus – in-built door safety feature, central emergency stop button, main switch**
- sealing – heat (standard), impulse
- **cross seal raster types – linear grooving, diamond design**
- end of foil sensor, easy and quick fastening of new foil reel, automatic foil centering by sensors
- **special perforated ALU/PE foil from WISTA/AMCOR/ALCAN company – licence requirement**
- simple control and operation
- **attractive and compact design**
- minimal maintenance requirements

SUITABLE ACCESSORIES

- **volumetric dosing equipment – ADT**
- conveyor systems, exit conveyors
- **feeding conveyors ASV – goods transfer into hopper above packaging machine**
- automatic production lines incl. cartoning systems
- **separate bag cutting station ASZ for straight cut**
- sensor for product level control in hopper with auto filling function
- **all jaws temperature check (cross, longitudinal)**
- dust exhaust/collector at cross jaws or dosing device
- **metal detecting in packed product and individual bag weight check**
- empty stick detector and automatic elimination of unfilled bags
- **film splice control and more**

BESCHREIBUNG

- **leistungsstarke, verlässliche, variable, flexible, voll automatische, vertikale mehr-bahnige Verpackungsmaschine**
- stabiles Gestell lackiert oder in Edelstahl
- **elektro-pneumatischer Antrieb**
- Siemens/Allen Bradley/Telemecanique Kontrollsystem für eine schnelle und einfache Bedienung
- **speicherbare Parameter für verschiedene Produkte oder Verpackungstypen**
- mechanisch einstellbare Beutellänge in mm
- **leicht umbaubar in andere Formate (mehr Bahnen, unterschiedliche Beutelbreiten)**
- Edelstahlausführung AISI 304 (oder AISI 316L auf Anfrage), die den Bedingungen der Hygieneanforderungen von Lebensmitteln entspricht
- **Sicherheitsfaktor – eingebaute Sicherheitsvorkehrungen in den Türen, zentraler Notfallknopf, Hauptschalter**
- Heissversiegelung (Standard), Impuls
- **verschiedene Querversiegelungen – gerade Rillen, Rautenmuster**
- Sensor für Rollenachse, schneller Rollenwechsel mit Spannzangen, automatische Seitenkantensteuerung
- **speziell perforierte ALU/PE Folie von WISTA/AMCOR/ALCAN – lizenzpflichtig**
- einfache Handhabung
- **attraktives und kompaktes Design**
- Mindestanforderungen

PASSENDES ZUBEHÖR

- **volumetrisches Dosiersystem – ADT**
- Fördersystem, Austragsförderer
- **Zufuhrbänder ASV – transportiert die Waren in den Trichter oberhalb der Verpackungsmaschine**
- automatische Produktionslinien inkl. Kartoniersystemen
- **separate Beutelschneidestation ASZ für einen geraden Schnitt**
- Sensor für Produktsteuerung im Trichter mit automatischer Abfüllung
- **Temperaturkontrolle in allen Quer- und Längsbacken**
- Staubabsaugung an den Querbacken und am Dosiergerät
- **Metalldetektoren für verpacktes Produkt und Überprüfung des Gewichts einzelner Beutel**
- Leerbeutelkontrolle und automatische Eliminierung von leeren Beuteln
- **Klebstellenerkennung und mehr**

For further information visit / Für nähere Informationen besuchen Sie www.blazekpackagingmachines.com
or contact us at / oder kontaktieren Sie uns auf info@blazekvlasim.com

JUST PACK IT!