



POWER IN SIMPLICITY! ECONOMICAL AND AFFORDABLE SERIES OF PACKAGING MACHINES SUITABLE FOR LOOSE AND LIQUID PRODUCT PACKING.

EINFACHHEIT MACHT STARK – ÖKONOMISCHE REIHE DER VERPACKUNGSMASCHINEN, GEEIGNET ZUM VERPACKEN VON SCHÜTT- UND FLÜSSIGER WAREN ZU EINEM VERNÜNFTIGEN PREIS.



TECHNICAL SPECIFICATIONS / TECHNISCHE DATEN

Maximum foil width / Maximale Folienbreite	220 mm
Bag dimensions / Beutelmaße	width / Breite 10-48,5 mm adjustable length / anpassbare Länge 50-130 mm
Number of tubes / Anzahl der Tubusse	1-8
Maximum output / Maximale Leistung	50 cycles/min. (depending on packed product), up to 400 bags/min. / 50 Zyklen/min. (abhängig vom Produkt), bis zu 400 Beutel/min.
Weight / Gewicht	300 kg
Packed product types / Verpackungsprodukte	loose (powder, granules), liquid / Schüttgut (Puder, Granulate), Flüssigkeiten
Bag types / Beutelararten	3 sides sealed / 3-Siegel-Rand Beutel



stickpack / Stickpack
flat / Kissenpackungen
flat boiling / Kissenpackungen Kochbeutel

SIDE VIEW / SEITENANSICHT

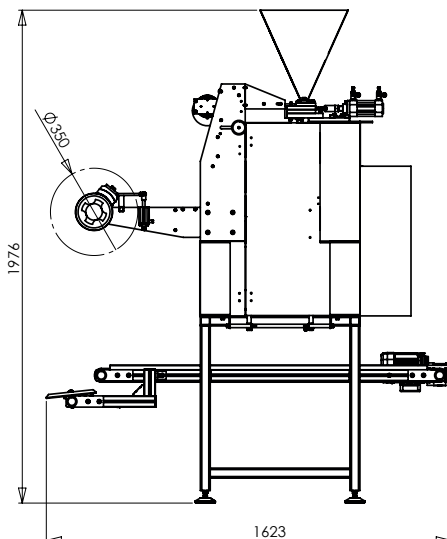

BACK VIEW / HINTERANSICHT

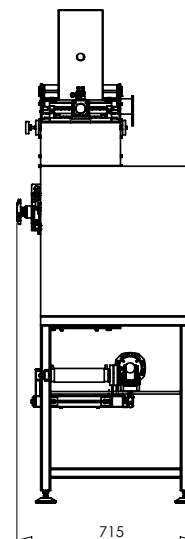

NOTE / BEMERKUNG: Dimensions may vary / die Maße können abweichen



PACKAGING MACHINE DESCRIPTION

- **simple, reliable, flexible, fully automated, multi-tube vertical packaging machine**
- varnished or stainless steel frame
- **electro-pneumatic drive**
- Festo control system provides fast and easy operation
- **bag length settings mechanically in mm**
- easy conversion to other formats (more tubes, different bag width)
- **AISI 304 stainless steel finish (or AISI 316L upon customers request) meeting hygiene food contact requirements**
- safety focus – in-built door safety feature, central emergency stop button, main switch
- **heat sealing**
- cross seal raster type - linear grooving
- **attractive and compact design**
- minimal maintenance requirements
- **suitable for operations with lower volume**

SUITABLE ACCESSORIES

- **easy opening system – zig zag cut, vertical precut, laser perforation**
- dosing equipment - loose products (volumetric) – ALD, ADX, AHS - liquid products – ADP (piston pipes)
- **exit conveyors**
- feeding conveyors ASV – goods transfer into hopper above packaging machine
- **semi-automatic cartoning equipment APD**
- separate bag cutting station ASZ for straight cut
- **sugar dryer ATS-50**
- sensor for product level control in hopper with auto filling function
- **all jaws temperature check (cross, longitudinal)**
- inert gas devices (gas flushing)
- **date printer - Termotape**
- metal detecting in packed product and individual bag weight check
- **heated tank for liquids of higher viscosity**
- UV germicidal disinfection light **and more**

BESCHREIBUNG

- **einfache, verlässliche, flexible, voll automatische, vertikale mehr-bahnige Verpackungsmaschine**
- stabiles Gestell lackiert oder in Edelstahl
- **elektro-pneumatischer Antrieb**
- Festo Kontrollsystem für eine schnelle und einfache Bedienung
- **mechanisch einstellbare Beutellänge in mm**
- leicht umbaubar in andere Formate (unterschiedliche Beutelbreiten)
- **Edelstahlausführung AISI 304 (oder AISI 316L auf Anfrage), die den Bedingungen der Hygieneanforderungen von Lebensmitteln entspricht**
- Sicherheitsfaktor – eingebaute Sicherheitsvorkehrungen in den Türen, zentraler Notfallknopf, Hauptschalter
- **Heissversiegelung**
- verschiedene Querversiegelungen – gerade Rillen
- **attraktives und modernes Design**
- Mindestanforderungen
- **geeignet für Produktionen mit geringem Volumen**

PASSENDES ZUBEHÖR

- **System zum einfachen Öffnen – Zick Zack Schnitt, vertikaler Vorschnitt, Laserperforation**
- Dosierer - Schüttgut (volumetrisch) – ADX, ALD, AHS - flüssige Produkte – ADP (Kolbenpumpe)
- **Fördersystem**
- Zufuhrbänder ASV – transportiert die Waren in den Trichter oberhalb der Verpackungsmaschine
- **halbautomatische kartonierende Anlage APD**
- separate Beutelschneidestation ASZ für einen geraden Schnitt
- **Zuckertrockner ATS-50**
- Sensor für Produktsteuerung im Trichter mit automatischer Abfüllung
- **Temperaturkontrolle in allen Quer- und Längsbacken**
- Schutzgaseinheiten (Begasung)
- **Datumdrucker - Termotape**
- Metalldetektoren für verpacktes Produkt und Überprüfung des Gewichts einzelner Beutel
- **beheizter Tank für Flüssigkeiten mit hoher Viskosität**
- UV Licht für Keimbeseitigung und Desinfektion **und mehr**

For further information visit / Für nähere Informationen besuchen Sie www.blazekpackagingmachines.com
or contact us at / oder kontaktieren Sie uns auf info@blazekvlasim.com

JUST PACK IT!